

Casambi Mesh-Repeater

Vergrößert die Reichweite von Casambi Netzwerken



Artikelnr. 1033 / Artikelnr. 1033H (Montage im Schaltschrank / Hutschiene)

Beschreibung

Der Mesh-Repeater nutzt das Casambi Bluetooth Low Energy Mesh Netzwerk zur Reichweitenvergrößerung.

- Reichweitenvergrößerung des Casambi Systems
- Einbau Modul
- Modul für Schaltschränke/Hutschiene
- iBeacon freischaltbar

Technische Daten

Beschreibung	Eigenschaften
Betriebsspannung	85-240 VAC / 50-60 Hz
Frequenzband	2,4...2,483 GHz / +4 dBm
Max. Leistungsaufnahme	0,3 W
Anschlussquerschnitt	0,5 mm ² - 1,5 mm ² massiv oder mehrdrähtig
Abisolierlänge	6-8 mm
Temperaturbereich	-20...+45 °C
Lagertemperatur	-20...+75 °C
Schutzart	IP20
Schutzklasse	II
Gewicht	15 g
Abmessungen	40,4 x 36,3 x 14 mm

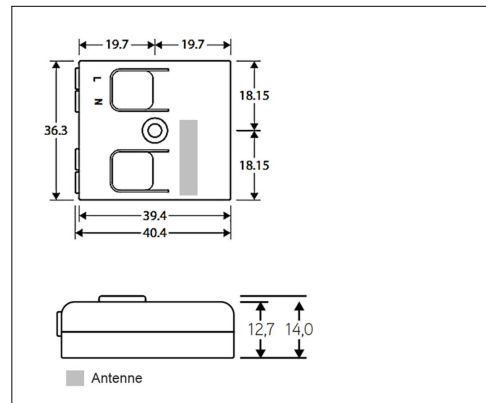
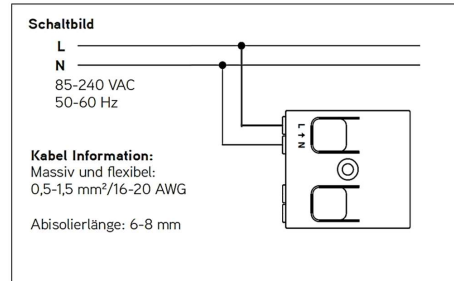

Konformitätserklärung:

Hiermit erklärt die AIMOTION GmbH, dass sich das Produkt Mesh-Repeater in Übereinstimmung mit der Richtlinie 2014/53/EU befindet. Die ausführliche Konformitätserklärung finden Sie unter <https://www.aimotion-smartliving.de/de/support/download/> in der Produktkategorie Zubehör.

Hinweis

Technische Änderungen und Irrtümer vorbehalten. 11.2021.

Casambi Mesh-Repeater

Extends the reach of Casambi networks



Article no.: 1033 / Article no.: 1033H (mounting on DIN rail)

Description

The Mesh-Repeater uses the Casambi Bluetooth Low Energy Mesh network to extend the range.

- Range extension of the Casambi system
- Installation module
- Module for control cabinets/top hat rail
- iBeacon can be activated

Technical Details

Description	Features
Operating voltage	85-240 VAC / 50-60 Hz
Radio frequencies	2,4...2,483 GHz / +4 dBm
Max. power consumption	0,3 W
Wire range, solid & stranded	0,5 mm ² - 1,5 mm ²
Wire strip length	6-8 mm
Ambient temperature, ta	-20...+45 °C
Storage temperature	-20...+75 °C
Degree of protection	IP20
Protection class	II
Weight	15 g
Dimensions	40,4 x 36,3 x 14 mm

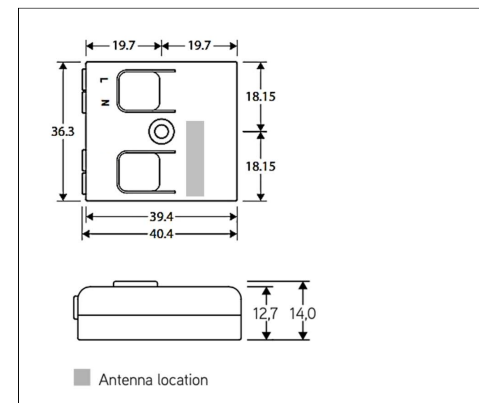
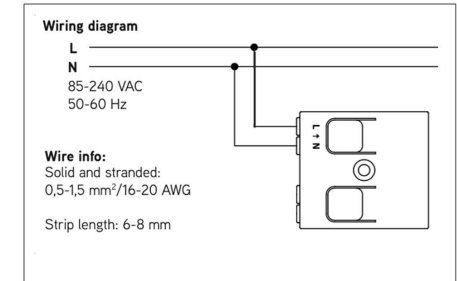

Declaration of Conformity:

Hereby AIMOTION GmbH declares that the product Mesh-Repeater is in compliance with Directive 2014/53/EU. The detailed declaration of conformity can be found at <https://www.aimotion-smartliving.de/en/support-en/download/> in the product category Accessories.

Note

Technical changes and errors excepted. 11.2021.